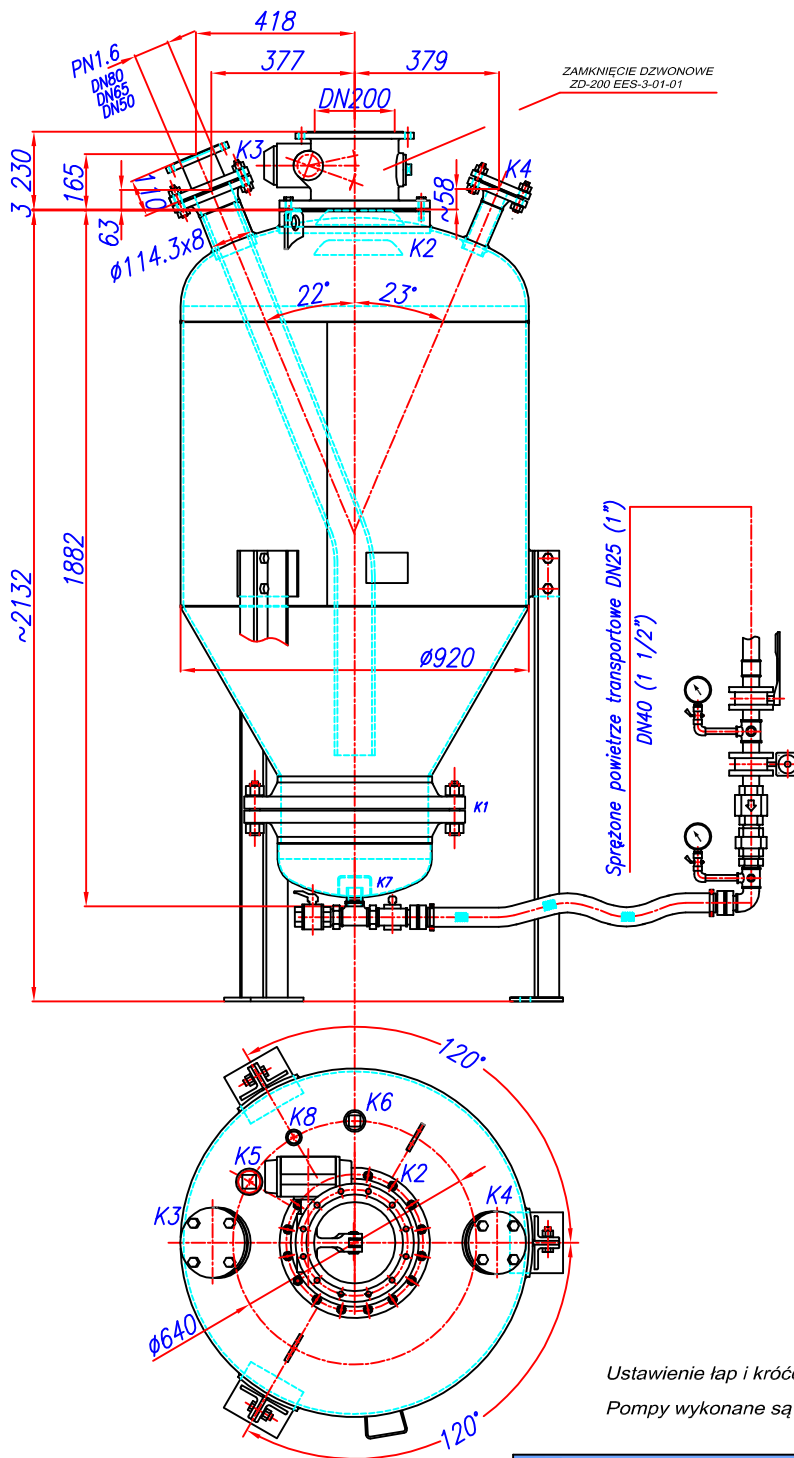

Karta katalogowa  
 INSTALACJE TRANSPORTU PNEUMATYCZNEGO - TRANSPORT WYSOKOCIŚNIENIOWY

Nr karty katalogowej

**-ZESPÓŁ POMPY WYSOKOTEMPERATUROWEJ V=0.6m<sup>3</sup> DN900-350-**
**EES-1-10-03**

 Ustawienie łap i króćców według zapotrzebowania  
 Pompy wykonane są w wersji wysokotemperaturowej do 350°C

**CHARAKTERYSTYKA POMPY**

L.p.	Wyszczególnienie	Wymiar	Wielkość
1	Maksymalne ciśnienie robocze Pr	MPa	0,8
2	Temperatura robocza tm	°C	350
3	Pojemność całkowita	dm <sup>3</sup>	802
4	Pojemność robocza	dm <sup>3</sup>	600
5	Masa aparatu pustego z łapami bez króćca wylotowego	kg	504
6	Kategoria zagrożenia		IV

**WYKAZ KRÓĆCÓW**

Oznaczenie	DN	Ilość	Norma kołnierza	Przeznaczenie
	PN (MPa)		Norma przyłgi	
K1	400	1	-	Napowietrzanie
	1,6	C,D	PN-EN 1092-1:2004	
K2	250	1	-	Zasyp
	1,0	B	PN-EN 1092-1:2004	
K3	100	1	-	Wyl. czynnika robocz.
	1,6	B	PN-EN 1092-1:2004	
K4	50	1	-	Odprowadzenie popiołu
	1,6	B	PN-EN 1092-1:2004	
K5	2"	1	-	Rezerwa
	-	-	-	
K6	1 1/2"	1	-	Pomiar poziomu
	-	-	-	
K7	1 1/2"	1	-	Doprowadzenie powietrza
	-	-	-	
K8	M30x1,5	1	-	Pomiar ciśnienia
	-	-	-	