

Karta katalogowa  
URZĄDZENIA AERACYJNE DO ZBIORNIKÓW MAGAZYNOWYCH  
**-PRZERZUTKA DWUDROGOWA RUROCIĄGOWA-**  
-napęd elektromechaniczny - wykonanie specjalne -

Nr karty katalogowej  
**EES-3-08-06-S**

### 1.1- Przedmiot i przeznaczenie karty katalogowej:

Przedmiotem karty są przerzutki rurociągowe asymetryczne 30°, przeznaczone do kierowania strugi mieszanki pyłopowietrznej o bardzo silnie wyniszczającym działaniu, w instalacjach transportu pneumatycznego.

### 1.2- Wykonanie i sterowanie:

Przerzutki wykonane są w postaci zwartej konstrukcji z materiałów wyselekcjonowanych. Korpus przerzutki jest zabezpieczony dodatkową warstwą materiału trudnościeralego. Elementy przerzutki, najbardziej narażone na bardzo silnie wyniszczające działanie, zabezpieczone zostały elementami ceramicznymi oraz elementami ze staliwa wysokostopowego. W zależności od położenia napędu względem kierunku wlotu rozróżnia się wykonanie lewe/L/ lub prawe/P/ Napędem kłapy rozdziału strugi mieszanki pyłopowietrznej jest napęd elektromechaniczny. Na napędzie zabudowane są wyłączniki krańcowe i momentowe. Napęd jest zasilany napięciem 230V lub 400V.

### 1.3- Warunki pracy:

czynnik roboczy: mieszanka pyłopowietrzna  
temperatura robocza: 423K(200°C) - dla pozostałych zestawów  
ciśnienie robocze: 0.8MPa (8bar)

### 1.4- Przykład oznaczenia:

Przerzutka dwudrogowa rurociągowa specjalna, o średnicy nominalnej 200mm z napędem elektromechanicznym, wykonanie lewe, korpus wzmocniony, zestaw stalowo-ceramiczny płaski:

**PRZERZUTKA PDR-DN200E/L/-SN-PDC-KBP-DP-EES-3-08-06-S**

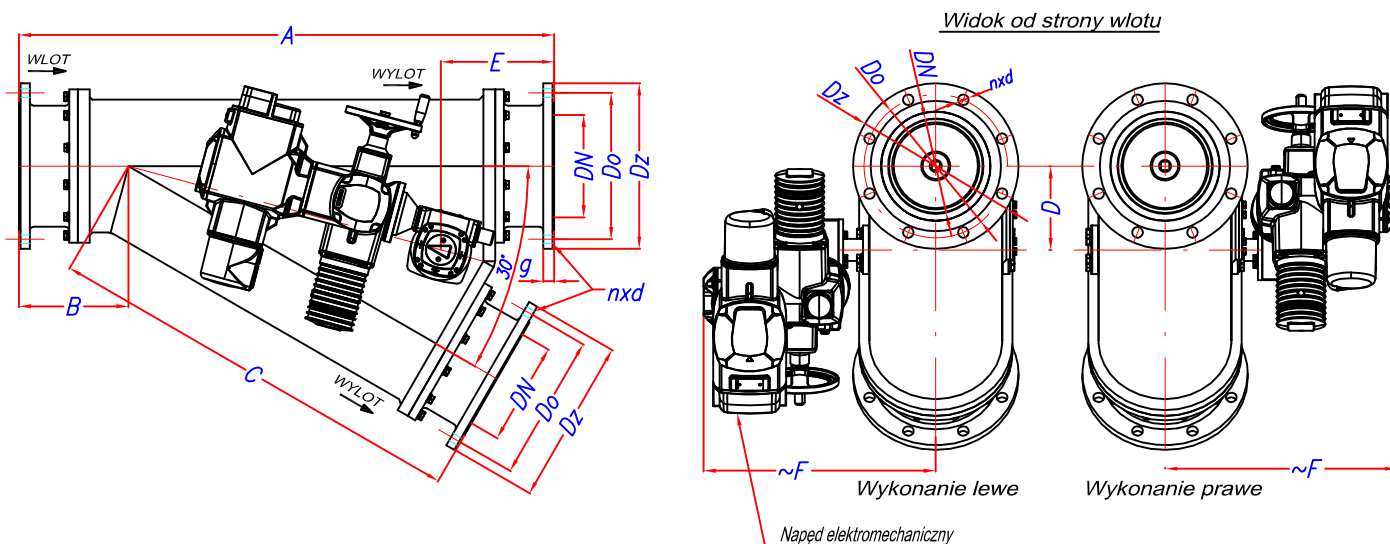

Wymiary [mm]

Oznaczenie	TYP	PDR-DN100	PDR-DN125	PDR-DN150	PDR-DN200	PDR-DN250
ØDN		100	125	150	200	250
ØDo		180	210	240	295	350
ØDz/g		220/18	250/18	285/24	340/22	395/26
A		700	900	950	1100	1300
B		162	178	223.5	225	315
C		538	722	726.5	875	985
D		100	140	140	172	200
E		165	199	203.5	232.5	240
~F		440		480		535
nxØd		8xØ18		8xØ22		12xØ22
Kołnierze przyłączeniowe wg PN-EN 1092-1 na ciśnienie [bar]						
		16			10	
Masa Q~[kg]		123.0	150.0	190.0	260.0	335.0